

SCHEDA TECNICA PRODOTTO

WAY/004

New 

Brushless 

Encoder Digitale
Nativo 



CODICE	DESCRIZIONE	PZ/PALLET
WAY/004	Barriera BRUSHLESS per aste fino a 4 metri, con centrale di comando ed encoder magnetico digitale SENSORED a 4096 PPR, irreversibile, completa di base fissaggio con tiranti, viti e flange di fissaggio asta.	8

SPECIFICHE TECNICHE PRODOTTO	
Barriera	Fino a 4 metri
Alimentazione di linea	230V AC - 50/60Hz
Alimentazione motore	24V DC
Corrente	0-15A
Potenza	305W
Frequenza di utilizzo	Uso Continuo
Coppia	140Nm
Temperatura di esercizio	- 20 + 55 C°
Grado di protezione	IP54
Tipo di riduttore	Irreversibile
Tempo apertura	4÷11 sec
Centrale di comando installata a bordo	B70/1T
Encoder	Encoder nativo digitale + encoder magnetico digitale SENSORED a 4096 PPR
Alimentazione accessori	24V DC
Colore	Armadio: verniciatura RAL9006 grigio arabescato - Testata: verniciatura nero arabescato silver - Supporto asta: plastica RAL9005 - Asta: verniciatura RAL9010 opaco
Sistema di sblocco	A chiave trilobata

Batteria di emergenza	Disponibile (opzionale)
Sincronizzazione BUS Master/Slave	No
Cicli di manovra giorno (apertura/chiusura - 24 ore non stop)	4500
Dimensioni di massima prodotto mm (L x W x H)	325 x 211 x 1010
Peso prodotto imballato (Kg)	41,5
Numero pezzi per pallet/scatola	8

DIMENSIONI

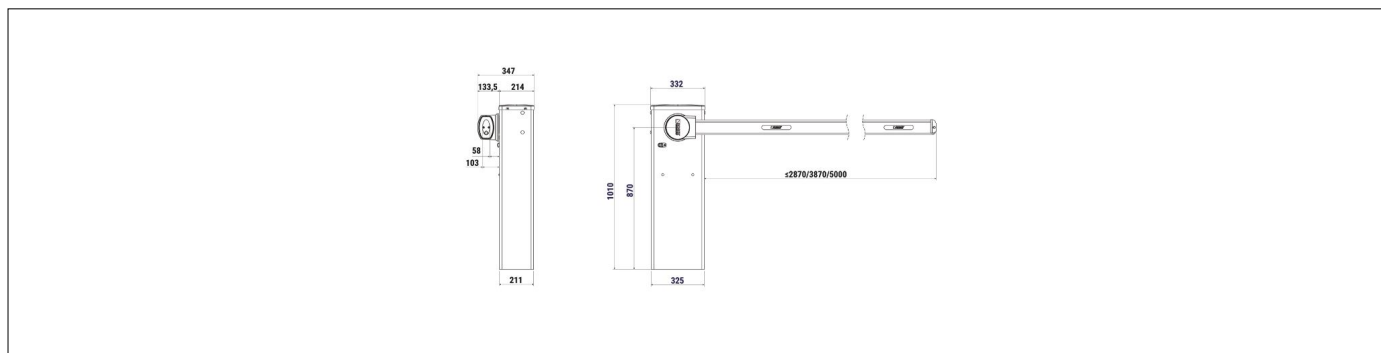

DIMENSIONI

PRODOTTI ACCESSORI



SP/48/G10
Molla diametro 48 mm solo per WAY/004 con asta inferiore a 2,2 m.



SP/51/G10
Molla diametro 51 mm solo per WAY/004 con asta fino a 4 m.



BA/68/3
Asta in alluminio verniciata bianca, lunga 3 metri, con profilo coprilid e gomma antiurto.



BA/68/4
Asta in alluminio verniciata bianca, lunga 4 metri, con profilo coprilid e gomma antiurto.

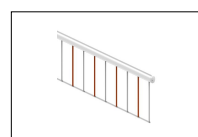

BARK/02
Rastrelliera in alluminio verniciato, con viti in acciaio inox montate su bronzine. Singolo modulo lunghezza 2 metri.



ALED/4C
Strip led da 4 metri con cavo di collegamento per aste barriera (colore rosso).

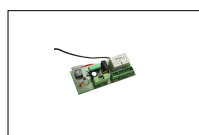

B71/BC
Scheda carica batterie per controller digitali Brushless B70/1DC - B70/1T.



CRA/BAR
Colonnina per fotocellule G90/F2ES - G90/F4ES per l'installazione distanziata su armadio barriera (+23 cm).



CRA/BAR/M90
Colonnina per fotocellule M90/F2ESO - M90/F4ESO per l'installazione distanziata su armadio barriera (+23 cm).

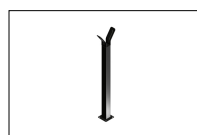

BAFS/01
Appoggio fisso con gomma, non regolabile, per aste.

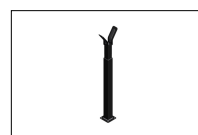

BAFS/02
Appoggio fisso con gomma, telescopico regolabile, per aste.

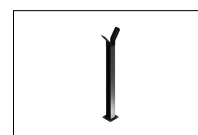

BAFS/03
Appoggio fisso con gomma, non regolabile, con predisposizione per catenaccio, per aste.



BAFS/04
Appoggio fisso con gomma, telescopico regolabile, con predisposizione per catenaccio, per aste.

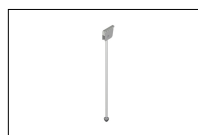

BAMS/01
Appoggio mobile per aste.

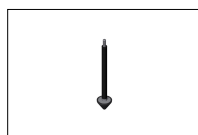

BAMS/01/EXT
Estensione 20 cm per appoggio mobile BAMS/01.

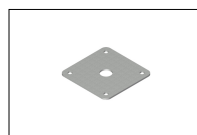

KT231
Base di fissaggio per appoggi fissi codici BAFS/01, BAFS/02, BAFS/03, BAFS/04, BAFS/05.



HT418
Box esterno senza batterie, per batterie BT12V45 da 4,5 Ah.

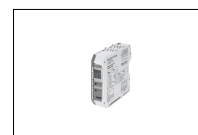

DLD1/24
Rilevatore magnetico per 1 spira, 2 uscite, 24V AC/DC.

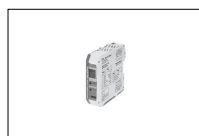

DLD2/24
Rilevatore magnetico per 2 spire, 2 uscite + uscita allarme, 24V AC/DC.



R99/BASB20
Confezione 20 strisce adesive rifrangenti per asta barriera.